

POMP®

installaties.nl



**GROEP: F38
BOOSTER**

120.309.420 - **Booster 1000B - GRD1800T - 400V**

Automatische pompinstallatie voor het verpompen van schoon- en fecaliën houdend huishoudelijk rioolwater, met alle daarin normaal voorkomende verontreinigingen, inclusief vaste vezels. Geschikt voor ondergrondse opstelling (aardinbouw).

Pompinstallatie is opgebouwd uit; een lichtgewicht slagvast kunststof verzameltank met traploos in hoogte verstel- en kantelbaar opzetstuk met gietijzer inlegdeksel voor optimale aansluiting met maaiveldhoogte. Met behulp van het ingebouwd pompgeleidingssysteem is de perspomp middels een RVS ophaalketting direct uit de pompinstallatie te tillen voor inspectie en/of onderhoud.

Verder is de pompinstallatie compleet met; digitale DW1C schakelkast met intern geheugen en hoogwateralarm, elektronisch niveausonde, inlaat, aansluiting voor beluchting, persuitlaat, kabeldoorvoeren, kogelafsluiter, balkeerklep, aanduidinglabels, inregelen en testen af fabriek en inbouwhandleiding.

Pompinstallatie wordt stekkerklaar aangeleverd.



Constructie kenmerken

- HDPE Lichtgewicht vuilwatertank / opslagreservoir (opgebouwd)
- Traploos verstel- en kantelbaar opzetstuk met dichting (telescoop)
- Gietijzer inlegdeksel met borging en openingshaak (verkeersklasse: B)
- Inbouwmaten: L1010 x B1010 x H1480/1980 mm
- Pompgeleidingssysteem 2" (ingebouwd)
- GY Perspomp met snij-inrichting
- RVS Ophaalketting met karabijnhaken
- Vlak bodemdeel
- Anti-opdrijfschacht Ø 1000 mm (conische vormdelen)
- Mangat: Ø 600 mm
- Inlaat: Ø 160 mm
- Persuitlaat: Ø 63/90 mm
- Kabeldoorvoer: Ø 75 mm
- Aansluiting voor open beluchting: Ø 75 mm
- Kogelafsluiter: 63 mm
- Balkeerklep: 2" aan perszijde
- Behuizing: HDPE (hoge dichtheid polyetheen)
- Aansluitingen zijn voorzien van transportafdichting

Technische gegevens

- Pomp capaciteit: Qmax. 9 m³/uur = 2,50 l/sec.
- Opvoerhoogte: Hmax. 26,5 mwk
- Perspomp met snij-inrichting
- Toerental: 2800 1/min.
- Temperatuur te verpompen vloeistof: max. +35°C
- Niveauregeling: elektronisch niveausensor
- Tankinhoud: 830 mm / 557 liter
- Toelaatbare grondwaterdruk: Dmax. 0,5 mwk
- Schakelniveaus: nauwkeurig programmeerbaar (af fabriek ingeregeld)
- Perspompcyclus: standaard ingeregeld
- Niet geschikt voor verpompen van zouten, vetten en/of oliën.
- Perspomp gewicht: 43,8 kg.
- Gietijzer inlegdeksel gewicht: 41 kg.
- Totaal gewicht pompinstallatie: 181 kg.

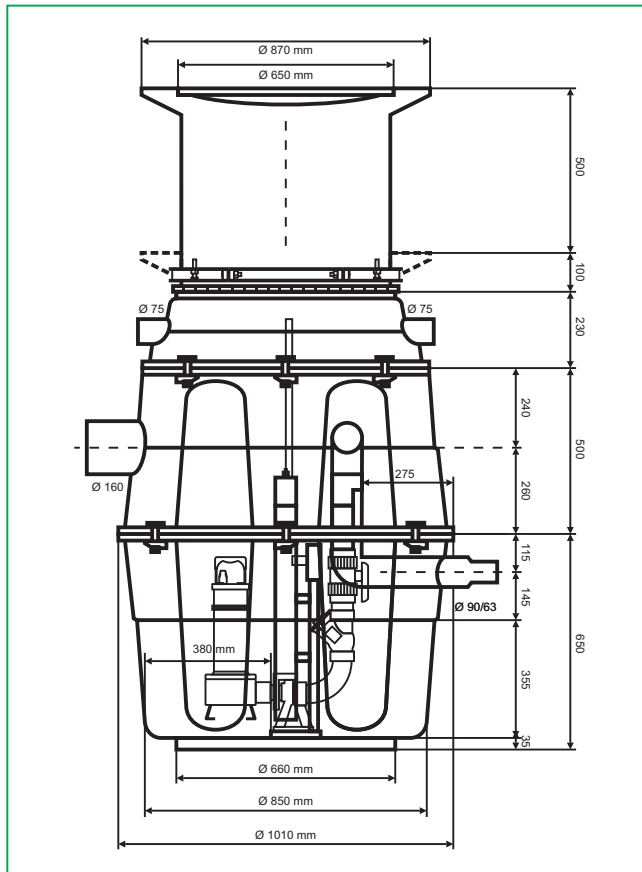

Elektrische gegevens, algemeen

- Pompinstallatie met digitale DW1C controller (opbouw schakelkast)
- Potentiaalvrij alarmcontact voor aansluiting gebouwenbeheer
- Motorbeveiliging: thermisch relais en thermisch in de motorwikkeling
- Inwerkingtreding: automatisch
- Aansluitkabel perspomp: 10 meter (type H07 RN-F)
- Werking: (S1) continu gebruik

Aansluitspanning perspomp: 400V ~50/60 Hz:

- 400 VAC: P1/P2nom. = 2,00 / 1,50 kW - Stroom I: 3,8 A (drie fase)

Prijs: op aanvraag

Optioneel leverbaar

- 120.600.505 - Draadloos signaalgever
- 120.600.510 - GSM Alarm module 100 (SMS bericht)
- 120.612.180 - HDPE Telescoop verlengstuk Ø 630 x H= 1000 mm
- 120.640.500 - GY Inlegdeksel met ring (verkeersklasse: D)
- 120.642.102 - Openingshaak (verzinkt)

120.309.435 - **Booster 1000B - GRD1800T - 400V (DUO)**

Automatische pompinstallatie voor het verpompen van schoon- en fecaliën houdend huishoudelijk rioolwater, met alle daarin normaal voorkomende verontreinigingen, inclusief vaste vezels. Geschikt voor ondergrondse opstelling (aardinbouw). Pompinstallatie is opgebouwd uit; een lichtgewicht slagvast kunststof verzameltank met traploos in hoogte verstel- en kantelbaar opzetstuk met gietijzer inlegdeksel voor optimale aansluiting met maaiveldhoogte. Met behulp van de ingebouwde pompgeleidingssystemen zijn beide perspompen middels een RV5 ophaalketting direct uit de pompinstallatie te tillen voor inspectie en/of onderhoud. Verder is de pompinstallatie compleet met; digitale DW2C schakelkast met intern geheugen en hoogwateralarm, elektronisch niveausonde, inlaat, aansluiting voor beluchting, persuitlaat, kabeldoorvoeren, kogelafsluiters, balkeerleppe, aanduidinglabels, inregelen en testen af fabriek en inbouwhandleiding. Pompinstallatie wordt stekkerklaar aangeleverd.

Constructie kenmerken

- HDPE Lichtgewicht vuilwatertank / opslagreservoir (opgebouwd)
- Traploos verstel- en kantelbaar opzetstuk met dichting (telescoop)
- Gietijzer inlegdeksel met borging en openingshaak (verkeersklasse: B)
- Inbouwmaten: L1010 x B1010 x H1480/1980 mm
- Pompgeleidingssystemen 2" (ingebouwd)
- GY Perspompen met snij-inrichting
- RV5 Ophaalketting met karabijnhaken
- Vlak bodemdeel
- Anti-opdrijfschacht Ø 1000 mm (conische vormdelen)
- Mangat: Ø 600 mm
- Inlaat: Ø 160 mm
- Persuitlaat: Ø 63/90 mm
- Kabeldoorvoer: Ø 75 mm
- Aansluiting voor open beluchting: Ø 75 mm
- Kogelafsluiters: 63 mm
- Balkeerleppe: 2" aan perszijde
- Behuizing: HDPE (hoge dichtheid polyetheen)
- Aansluitingen zijn voorzien van transportafdichting

Technische gegevens

- Pompen capaciteit: Qmax. 18,0 m³/uur = 5,00 l/sec.
- Opvoerhoogte: Hmax. 26,5 mwk
- Perspompen zijn voorzien van snij-inrichting
- Toerental: 2800 1/min.
- Temperatuur te verpompen vloeistof: max. +35°C
- Niveauregeling: elektronisch niveausensor
- Tankinhoud: 830 mm / 557 liter
- Toelaatbare grondwaterdruk: Dmax. 0,5 mwk
- Schakelniveaus: nauwkeurig programmeerbaar (af fabriek ingeregeld)
- Perspompcyclus: standaard ingeregeld
- Niet geschikt voor verpompen van zouten, vetten en/of oliën.
- Perspomp gewicht: 43,8 kg.
- Gietijzer inlegdeksel gewicht: 41 kg.
- Totaal gewicht pompinstallatie: 224,8 kg.

Elektrische gegevens, algemeen

- Pompinstallatie met digitale DW2C controller (opbouw schakelkast)
- Potentiaalvrij alarmcontact voor aansluiting gebouwenbeheer
- Motorbeveiligingen: thermisch relais en thermisch in de motorwikkeling
- Inwerkingtreding: automatisch
- Aansluitkabels perspompen: 10 meter (type H07 RN-F)
- Werking: (S1) continu gebruik

Aansluitspanning perspomp: 400V ~50/60 Hz:

- 400 VAC: P1/P2nom. = 2,00 / 1,50 kW - Stroom I: 3,8 A (drie fase)

Prijs: op aanvraag

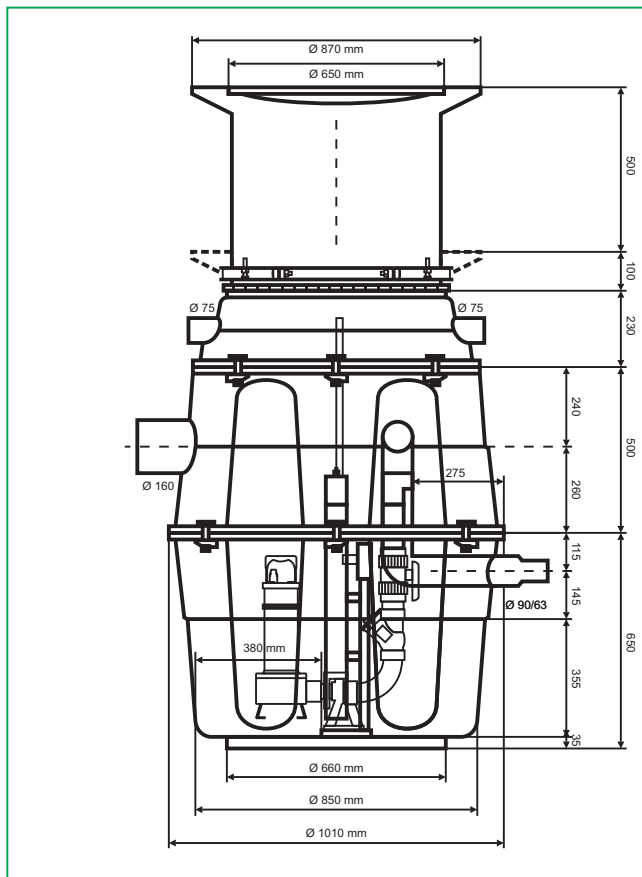

Optioneel leverbaar

- 120.600.505 - Draadloos signaalgever
- 120.600.510 - GSM Alarm module 100 (SMS bericht)
- 120.612.180 - HDPE Telescoop verlengstuk Ø 630 x H= 1000 mm
- 120.640.500 - GY Inlegdeksel met ring (verkeersklasse: D)
- 120.642.102 - Openingshaak (verzinkt)



Pompinstallaties b.v. • Nederland

Kempenlandstraat 21 • 5262 GK Vught

Postbus 2015 • 5260 CA Vught

Telefoon: +31 (0)73 - 684 17 55 • Telefax: +31 (0)73 - 656 60 95

E-mail: info@pompinstallaties.nl • Internet: www.pompinstallaties.nl