

POMP®

installaties.nl



GROEP: F34
TREBOR

120.312.065 - Trebor 1000B - VLC550 (DUO)

Automatische pompinstallatie voor het verpompen van schoon- en fecaliën houdend huishoudelijk rioolwater, met alle daarin normaal voorkomende verontreinigingen tot een maximale korrelgrootte van Ø 50 mm. Geschikt voor ondergrondse opstelling (aardinbouw). Pompinstallatie is opgebouwd uit; een lichtgewicht slagvast kunststof verzameltank met traploos in hoogte verstel- en kantelbaar opzetstuk met gietijzer inlegdeksel voor optimale aansluiting met maaiveldhoogte. Met behulp van de ingebouwde pompgeleidingssystemen zijn beide RV5 perspompen middels ophaalkettingen direct uit de pompinstallatie te tillen voor inspectie en/of onderhoud.

Verder is de pompinstallatie compleet met; VL2C schakelkast voor aansturing van beide RV5 perspompen en het hoogwateralarm, inlaat, aansluiting voor beluchting, persuitlaat, kabeldoorvoeren, kogelafsluiters, balkeerklappen, aanduidinglabels, inregelen en testen af fabriek, en inbouwhandleiding.

Pompinstallatie wordt stekkerklaar aangeleverd.



Constructie kenmerken

- HDPE Lichtgewicht vuilwatertank / opslagreservoir (opgebouwd)
- Traploos verstel- en kantelbaar opzetstuk met dichting (telescoop)
- Gietijzer inlegdeksel met borging en openingshaak (verkeersklasse: B)
- Inbouwmaten: L1010 x B1010 x H1480/1980 mm
- Pompgeleidingssystemen 2" (ingebouwd)
- RV5 Perspompen
- Ophaalkettingen met karabijnhaken
- Vlak bodemdeel
- Anti-opdrijfschacht Ø 1000 mm (conische vormdelen)
- Mangat: Ø 600 mm
- Inlaat: Ø 160 mm
- Persuitlaat: Ø 63/90 mm
- Kabeldoorvoer: Ø 75 mm
- Aansluiting voor open beluchting: Ø 75 mm
- Kogelafsluiters: 63 mm
- Balkeerklappen: 2" aan perszijde
- Behuizing: HDPE (hoge dichtheid polyetheen)
- Aansluitingen zijn voorzien van transportafdichting

Technische gegevens

- Pompen capaciteit totaal: Qmax. 40 m³/uur (11,10 l/sec.)
- Opvoerhoogte: Hmax. 7,4 mwk
- Pompen niet versnijdend, vrije doorlaat Ø 50 mm
- Toerental: 2800 1/min.
- Temperatuur te verpompen vloeistof: max. +35°C
- Niveauregeling: speciaal niveaувlotterschakelaar
- Tankinhoud: 830 mm / 557 liter
- Toelaatbare grondwaterdruk: Dmax. 0,5 mwk
- Schakelniveaus: af fabriek ingeregeld
- Perspompen cyclus: standaard ingeregeld
- Niet geschikt voor verpompen van zouten, vetten en/of oliën.
- Perspomp gewicht: 16,3 kg.
- Gietijzer inlegdeksel gewicht: 41 kg.
- Totaal gewicht pompinstallatie: 187 kg.

Elektrische gegevens, algemeen

- Pompinstallatie met VL2C controller (opbouw schakelkast)
- Motorbeveiligingen A: thermisch in de motorwikkelingen
- Motorbeveiligingen B: continu metingen
- Beschermingsklasse: IP44
- Inwerkingtreding: automatisch
- Aansluitkabels perspompen: 10 meter (type H07 RN-F)
- Werking: (S1) continu gebruik

Aansluitspanning: 230 VAC ~50/60 Hz (enkel fase)

- Opgenomen vermogen P1-Totaal: 1,94 kW (2 x 0,97 kW)
- Nominaal vermogen P2-Totaal: 1,10 kW (2 x 0,55 kW)
- Stroomsterkte I-Totaal: max. 8,4 Ampère (2 x 4,20 Ampère)
- Condensator in perspompen: 20 µF

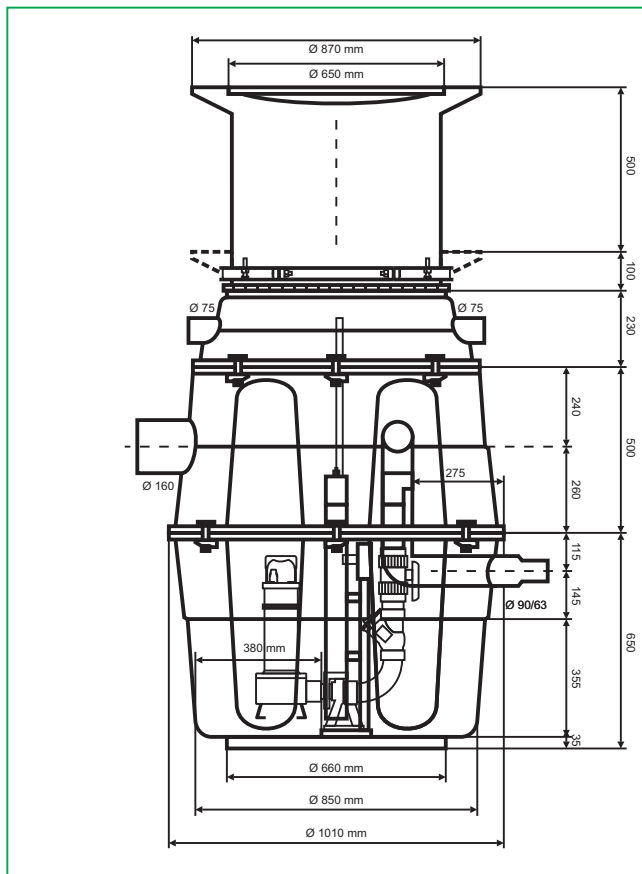

Optioneel leverbaar

- 120.600.505 - Draadloos signaalgever
- 120.600.510 - GSM Alarm module 100 (SMS bericht)
- 120.612.180 - HDPE Telescoop verlengstuk Ø 630 x H= 1000 mm
- 120.641.108 - HDPE Tussenstuk Ø 920/790 x H= 500 mm
- 120.641.174 - Verbindingsklemmen (8)
- 120.641.097 - Afdichtingsring Ø 920 mm
- 120.641.042 - HDPE Verloopstuk (groot) Ø 920/645 x H= 230 mm
- 120.640.500 - GY Inlegdeksel met ring (verkeersklasse: D)
- 120.642.102 - Openingshaak (verzinkt)
- 120.600.642 - Capaciteit uitbreiding DWC1200 - 230 Volt

Prijs: op aanvraag

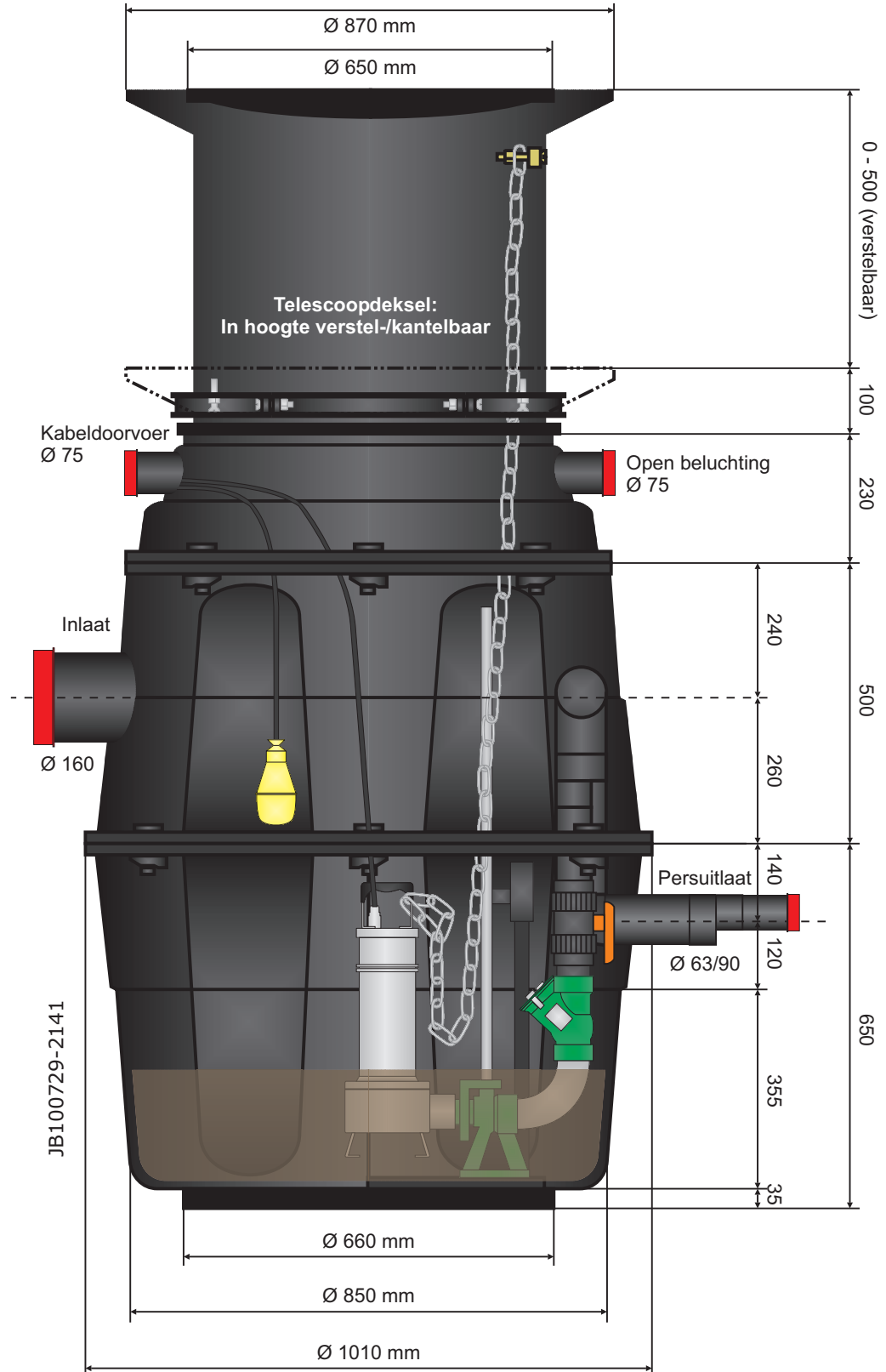



Pompinstallaties b.v. • Nederland

Kempelandstraat 21 • 5262 GK Vught

Postbus 2015 • 5260 CA Vught

Telefoon: +31 (0)73 - 684 17 55 • Telefax: +31 (0)73 - 656 60 95

E-mail: info@pompinstallaties.nl • Internet: www.pompinstallaties.nl