

**POMP**®

installaties.nl



GROEP: F10  
**WATERBOXEN**

.

|

.

|

.

|

.

|

.

|

.

|

.

|

.

|

.

|

.

|

.

|

.

|

.

|

.

|

.



120.303.200 - **Waterbox F230**

- Pompcapaciteit: Qmax. 30 m<sup>3</sup>/uur (8,33 l/sec.)
- Opvoerhoogte: max. 7,0 mwk
- Aansluitspanning: 230 VAC ~ 50/60 Hz
- Afmetingen: L564 x B525 x H664 mm
- Totaal gewicht: 45 kg.



120.303.250 - **Waterbox F400**

- Pompcapaciteit: Qmax. 40 m<sup>3</sup>/uur (11,11 l/sec.)
- Opvoerhoogte: max. 8,0 mwk
- Aansluitspanning: 400 VAC ~ 50/60 Hz
- Afmetingen: L564 x B525 x H664 mm
- Totaal gewicht: 45 kg.



120.303.300 - **Waterbox F1100 (DUO)**

- Pompcapaciteit: Qmax. 40 m<sup>3</sup>/uur (11,11 l/sec.)
- Opvoerhoogte: max. 8,0 mwk
- Aansluitspanning: 400 VAC ~ 50/60 Hz
- Afmetingen: L773 x B780 x H788 mm
- Totaal gewicht: 84 kg.

120.303.350 - **Waterbox F2200 (DUO)**

- Pompcapaciteit: Qmax. 58 m<sup>3</sup>/uur (16,11 l/sec.)
- Opvoerhoogte: max. 16,0 mwk
- Aansluitspanning: 400 VAC ~ 50/60 Hz
- Afmetingen: L773 x B780 x H788 mm
- Totaal gewicht: 85 kg.

120.303.200 - **Waterbox F230**

Automatische pompinstallatie voor fecaliënhoudend afvalwater. Geschikt voor vorstvrije bovengrondse opstelling (kelderopbouw). Pompinstallatie compleet met pneumatische niveausensor, besturingsunit, perspomp, terugslagklep en kogelafsluiter. De Waterbox F230 wordt stekkerklaar aangeleverd.

**Constructie kenmerken**

- Grijs opslagtank met externe NWT-besturingsunit
- Afmetingen: L564 x B525 x H664 mm
- Inlaat: Ø 110 mm (inlaathoogte H.O.H: 180 mm)
- Persuitlaat: Ø 90/110 mm
- Ontluchting: Ø 75 mm
- Inclusief: terugslagklep en afsluiter
- Handmembraanpomp aansluiting: Ø 32 mm
- Behuizing: geëxpandeerd polyethyleen

**Technische gegevens**

- Pompcapaciteit: Qmax. 30 m<sup>3</sup>/uur (8,33 l/sec.)
- Opvoerhoogte: max. 7,0 mwk
- Pomp niet versnijndend, vrije doorlaat Ø 40 mm.
- Temperatuur te verpompen vloeistof: max. +35°C
- Tankinhoud: 50 liter
- Niveauregeling: storingsvrij pneumatic en optisch
- Inclusief akoestisch hoogwateralarmering
- Niet geschikt voor verpompen van vetten en/of oliën
- Pomp gewicht: 30 kg.
- Totaal gewicht: 45 kg.

**Elektrische gegevens**

- Aansluitspanning: 230 VAC ~ 50/60 Hz
- Opgenomen vermogen P1: 1,7 kW
- Nominaal vermogen P2: 1,1 kW
- Stroomsterkte: 7,3 Ampère
- Beveiliging: 16 Ampère
- Isolatieklasse: IP68
- Inwerkingtreding: automatisch
- Aansluitkabel tussen pomp en controller: 5 meter (7x1,5 mm<sup>2</sup>)
- Werking: (S3) 60% inschakeltijd

**Optioneel leverbaar (af fabriek)**

- 120.600.415 - Potentiaalvrij contact voor aansluiting gebouwenbeheer
- 120.600.335 - Signaalgever met aansluitkabel
- 120.600.505 - Draadloos alarm signaalgever
- 120.600.510 - GSM Alarm module 100 (SMS bericht)

**Prijs: op aanvraag**

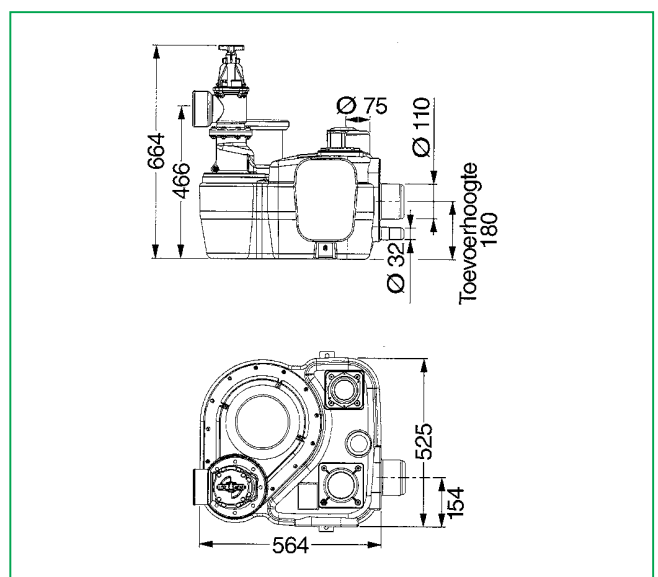

120.303.250 - **Waterbox F400**

Automatische pompinstallatie voor fecaliënhoudend afvalwater. Geschikt voor vorstvrije bovengrondse opstelling (kelderopbouw). Pompinstallatie compleet met pneumatische niveausensor, K400-besturingsunit, perspomp, terugslagklep en kogelafsluiter. Pompinstallatie wordt compleet aangeleverd.

**Constructie kenmerken**

- Grijs opslagtank met externe K400-besturingsunit
- Afmetingen: L564 x B525 x H664 mm
- Inlaat: Ø 110 mm (inlaathoogte H.O.H: 180 mm)
- Persuitlaat: Ø 90/110 mm
- Ontluchting: Ø 75 mm
- Inclusief: terugslagklep en afsluiter
- Handmembraanpomp aansluiting: Ø 32 mm
- Behuizing: geëxpandeerd polyethyleen

**Technische gegevens**

- Pompcapaciteit: Qmax. 40 m<sup>3</sup>/uur (11,11 l/sec.)
- Opvoerhoogte: max. 8,0 mwk
- Pomp niet versnijdend, vrije doorlaat Ø 40 mm.
- Temperatuur te verpompen vloeistof: max. +35°C
- Tankinhoud: 50 liter
- Niveauregeling: storingsvrij pneumatisch en optisch
- Inclusief akoestisch hoogwateralarmering
- Niet geschikt voor verpompen van vetten en/of oliën
- Pomp gewicht: 30 kg.
- Totaal gewicht: 45 kg.

**Elektrische gegevens**

- Aansluitspanning: 400 VAC ~ 50/60 Hz
- Opgenomen vermogen P1: 1,4 kW
- Nominaal vermogen P2: 1,1 kW
- Stroomsterkte: 2,7 Ampère
- Beveiliging: 3 x 16 Ampère
- Isolatieklasse: IP68
- Inwerkingtreding: automatisch
- Aansluitkabel tussen pomp en controller: 5 meter (7x1,5 mm<sup>2</sup>)
- Werking: (S1) max. looptijd 240 min.

**Optioneel leverbaar (af fabriek)**

- 120.600.415 - Potentiaalvrij contact voor aansluiting gebouwenbeheer
- 120.600.335 - Signaalgever met aansluitkabel
- 120.600.505 - Draadloos alarm signaalgever
- 120.600.510 - GSM Alarm module 100 (SMS bericht)

**Prijs: op aanvraag**

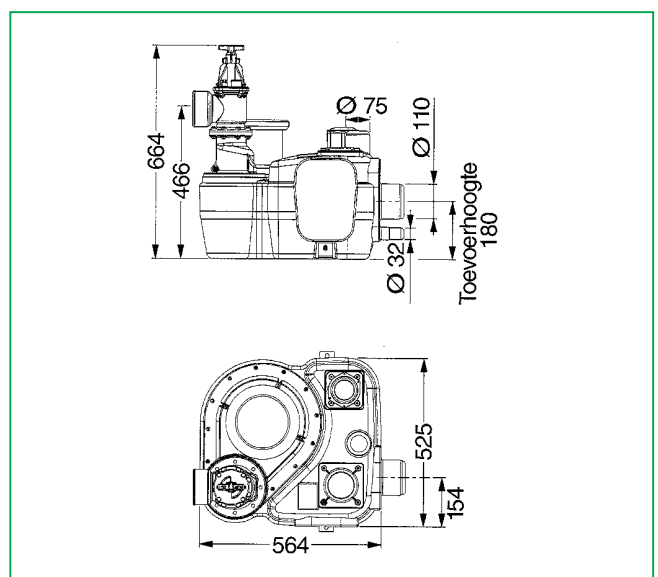
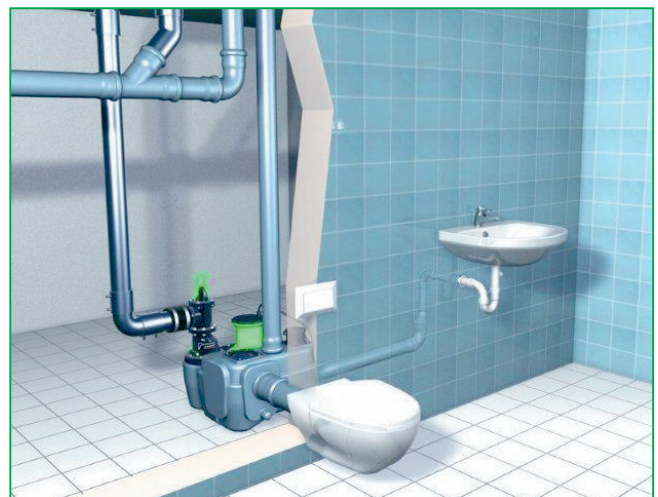

## 120.303.300 - Waterbox F1100 (DUO)

Automatische pompinstallatie voor fecaliënhoudend afvalwater. Geschikt voor vorstvrije bovengrondse opstelling (kelderopbouw). Pompinstallatie compleet met pneumatische niveausensor, K400-besturingsunit, twee perspompen (bedrijfszeker), terugslagkleppen en kogelafsluiter. Pompinstallatie wordt compleet aangeleverd.

### Constructie kenmerken

- Grijs opslagtank met externe K400-besturingsunit
- Afmetingen: L773 x B780 x H788 mm
- Inlaat: Ø 110 mm (Inlaathoogte H.O.H: 300 mm)
- Persuitlaat: Ø 90/110 mm
- Ontluchting: Ø 75 mm
- Inclusief: terugslagklep en afsluiter
- Handmembraanpomp aansluiting: Ø 32 mm
- Behuizing: geëxpandeerd polyethyleen

### Technische gegevens

- Pompcapaciteit: Q<sub>max</sub>. 40 m<sup>3</sup>/uur (11,11 l/sec.)
- Opvoerhoogte: max. 8,0 mwk
- Pomp niet versnijndend, vrije doorlaat Ø 40 mm.
- Temperatuur te verpompen vloeistof: max. +35°C
- Tankinhoud: 120 liter
- Niveauregeling: storingsvrij pneumatic en optisch
- Inclusief akoestisch hoogwateralarmering
- Niet geschikt voor verpompen van vetten en/of oliën
- Pomp gewicht: 30 kg.
- Totaal gewicht: 84 kg.

### Elektrische gegevens

- Aansluitspanning: 400 VAC ~ 50/60 Hz
- Opgenomen vermogen P1: 1,4 kW
- Nominiaal vermogen P2: 1,1 kW
- Stroomsterkte: 2,7 Ampère
- Beveiliging: 3 x 16 Ampère
- Isolatieklasse: IP68
- Inwerkingtreding: automatisch
- Aansluitkabel tussen pomp en controller: 5 meter (7x1,5 mm<sup>2</sup>)
- Werking: (S1) max. looptijd 240 min.

### Optioneel leverbaar (af fabriek)

- 120.600.415 - Potentiaalvrij contact voor aansluiting gebouwenbeheer
- 120.600.335 - Signaalgever met aansluitkabel
- 120.600.505 - Draadloos alarm signaalgever
- 120.600.510 - GSM Alarm module 100 (SMS bericht)

Prijs: op aanvraag

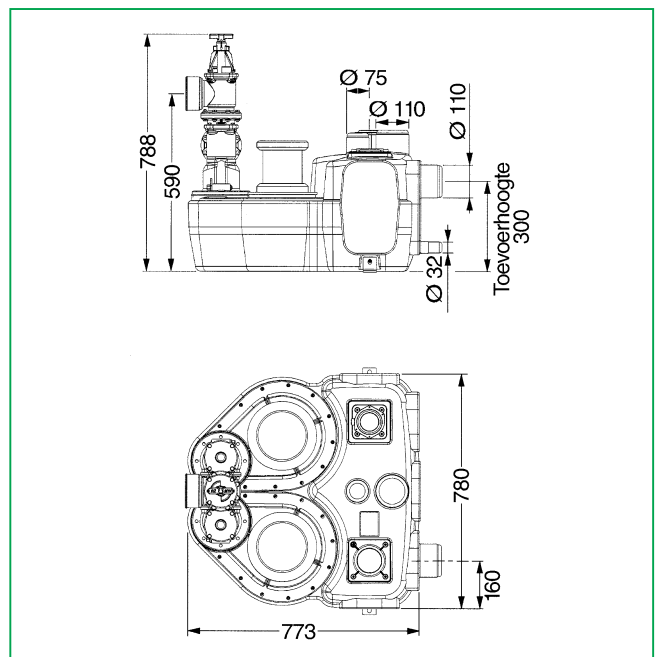
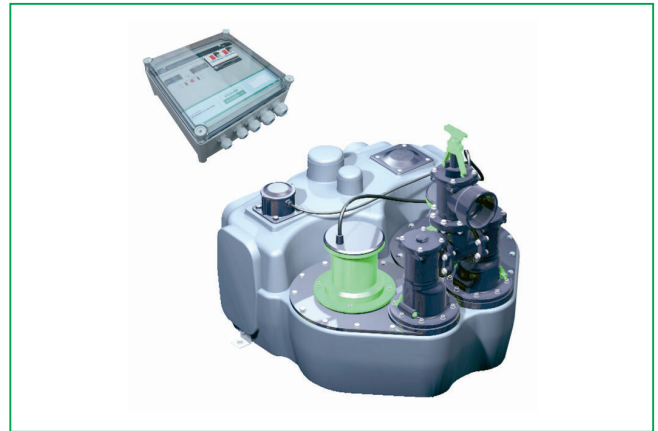

## 120.303.350 - Waterbox F2200 (DUO)

Automatische pompinstallatie voor fecaliënhoudend afvalwater. Geschikt voor vorstvrije bovengrondse opstelling (kelderopbouw). Pompinstallatie compleet met pneumatische niveausensor, K400-besturingsunit, twee perspompen (bedrijfszeker), terugslagkleppen en kogelafsluiter. Pompinstallatie wordt compleet aangeleverd.

### Constructie kenmerken

- Grijs opslagtank met externe K400-besturingsunit
- Afmetingen: L773 x B780 x H788 mm
- Inlaat: Ø 110 mm (Inlaathoogte H.O.H: 300 mm)
- Persuitlaat: Ø 90/110 mm
- Ontluchting: Ø 75 mm
- Inclusief: terugslagklep en afsluiter
- Handmembraanpomp aansluiting: Ø 32 mm
- Behuizing: geëxpandeerd polyethyleen

### Technische gegevens

- Pompcapaciteit: Q<sub>max</sub>: 58 m<sup>3</sup>/uur (16,11 l/sec.)
- Opvoerhoogte: max. 16,0 mwk
- Pomp niet versnijndend, vrije doorlaat Ø 40 mm.
- Temperatuur te verpompen vloeistof: max. +35°C
- Tankinhoud: 120 liter
- Niveauregeling: storingsvrij pneumatic en optisch
- Inclusief akoestisch hoogwateralarmering
- Niet geschikt voor verpompen van vetten en/of oliën
- Pomp gewicht: 31 kg.
- Totaal gewicht: 85 kg.

### Elektrische gegevens

- Aansluitspanning: 400 VAC ~ 50/60 Hz
- Opgenomen vermogen P1: 2,7 kW
- Nominiaal vermogen P2: 2,2 kW
- Stroomsterkte: 4,9 Ampère
- Beveiliging: 3 x 16 Ampère
- Isolatieklasse: IP68
- Inwerkingtredding: automatisch
- Aansluitkabel tussen pomp en controller: 5 meter (7x1,5 mm<sup>2</sup>)
- Werking: (S3) 30% Inschakeltijd

### Optioneel leverbaar (af fabriek)

- 120.600.415 - Potentiaalvrij contact voor aansluiting gebouwenbeheer
- 120.600.335 - Signaalgever met aansluitkabel
- 120.600.505 - Draadloos alarm signaalgever
- 120.600.510 - GSM Alarm module 100 (SMS bericht)

Prijs: op aanvraag

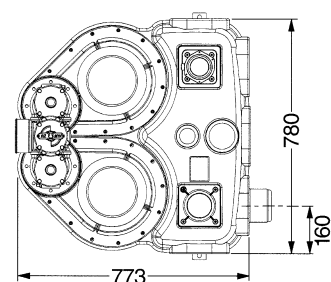
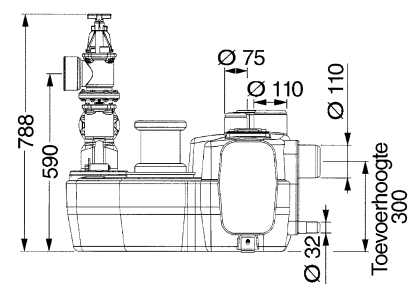
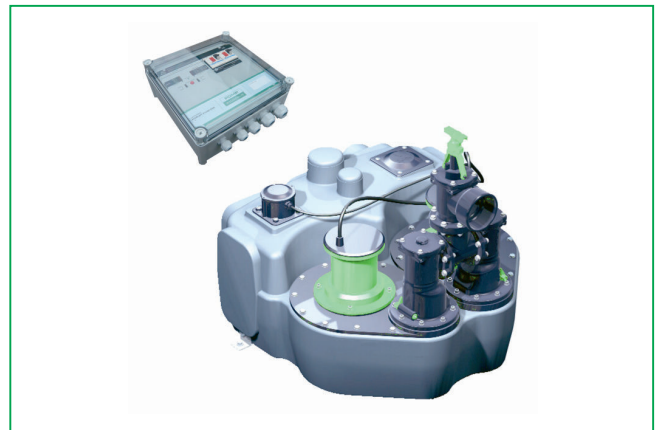



Pompinstallaties b.v. • Nederland

Kempenlandstraat 21 • 5262 GK Vught

Postbus 2015 • 5260 CA Vught

Telefoon: +31 (0)73 - 684 17 55 • Telefax: +31 (0)73 - 656 60 95

E-mail: [info@pompinstallaties.nl](mailto:info@pompinstallaties.nl) • Internet: [www.pompinstallaties.nl](http://www.pompinstallaties.nl)